

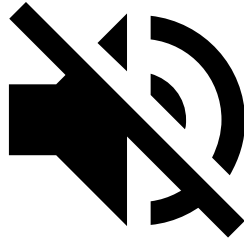

DZ 400 2F

**GÜÇLÜ VAKUM
POMPASI**

Hızlı ve kolay
vakumlama
işlemi yapılır.

**SESSİZ
ÇALIŞMA**

Sarsıntı önleme
sistemi sayesinde,
makine sessiz
çalışmaktadır.

**SERTİFİKALAR**

CE tarafından
sertifikalıdır.

ÖZELLİKLERİ

- Paslanmaz çelik gövde yapısı
- Güçlü vakum pompası
- Elektronik kontrol panosu
- Yükseklik ayarlı giriş plakaları
- Pleksi kapak Sıvı paketlemede ürün kontrolü sağlar.
- 420 mm kadar vakum paketleme
- Et işleme tesisleri, Supermarket, Perakende, Kasap, Şarküteri sektörlerinde kullanılabilir.

İLETİŞİM

DZ SERİSİ VAKUM MAKİNELERİ



ÖZELLİKLER

TEKNİK ÖZELLİKLERİ

- Marka :** Seles
Model : Dz 400 2F
Makine Ölçüleri (mm) : 555×475×410
Vakumlama Ölçüsü(mm) : 440×420×115(75)
Yapıştırma Ölçüleri (mm) : 400 x 2 çene
Pompa Kapasitesi (m3/h) : 20
Güç Tüketimi (kw) : 0.9
Güç : 220 V
Frekans (Hz) : 50/60
Üretim Döngüsü (kez/dk) : 1-2
Brüt / Net (kg) : 68-59
Paketli Ölçüleri (mm) : 610x530x460
Kasa Materyel : Paslanmaz Çelik
Certificate : CE

İLETİŞİM

DZ 400 2F TEKNİK ÇİZİM

DZ 400 2F TEKNİK ÇİZİM

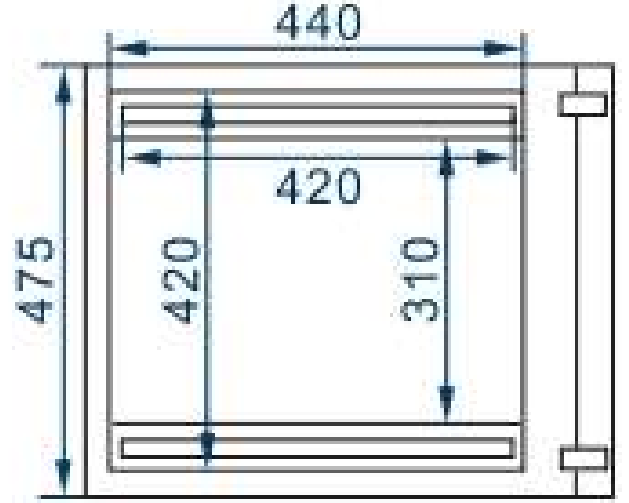
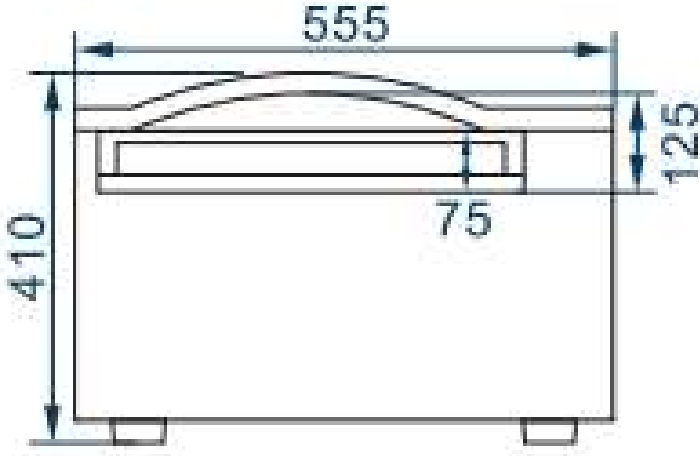

İLETİŞİM